

STELE STEMH10

FÜR WALLBOX eMH1

Die Stele STEMH10 dient zur Außenmontage aller eMH1 Wallboxen von ABL mit oder ohne Montageplatte. Die STEMH10 überzeugt durch ihr ansprechendes und kompaktes Metallgehäuse mit rückseitiger Gehäusetür zum Schutz der Einbauten. Dank der im Kopfteil integrierten LEDs mit Dämmerungssensor ist eine ausreichende Beleuchtung der Wallbox auch bei schwierigen Lichtverhältnissen gewährleistet. Für einen stabilen Stand empfiehlt ABL die Montage der STEMH10 auf dem optional erhältlichen Betonfundament EMH9999.



Lieferung ohne separate
erhältliche eMH1 Wallbox

Allgemeines

Fabrikat	Stele für Wallbox eMH1
Produktnummer	STEMH10
EAN-Nummer	4011721169446
Statistische Warennummer	85381000
Verpackungseinheit (VPE)	1 Stück
Lieferumfang	Stele, Montage-Set

Stromanschluss

Netzanschluss	für Zuleitung bis max. 5 x 16 mm ²
Nennspannung Zuleitung	230/400 V
Nennstrom Zuleitung	bis 32 A, 3-phasig
Nennfrequenz	50 Hz

Einbauten

Beleuchtung	LEDs mit Dämmerungssensor
Spannungsversorgung Beleuchtung	Integriertes 12 V Netzteil, 1 Stk.
Nennspannung Beleuchtung	230 V
Vorsicherung Beleuchtung	2 A, 3-polig, C-Charakteristik, 1 Stk.
Hutschienen	2 Stk. (150 x 35 mm)

Arbeitsbedingungen

Umgebungstemperatur Lagerung	-30 bis 85°C
Umgebungstemperatur Betrieb	-30 bis 40°C
Maximale Innentemperatur	-30 bis 55°C
Relative Luftfeuchtigkeit	5 bis 95%, nicht kondensierend
Schutzart Gehäuse	IP54
Maximale Aufbauhöhe	≤ 2.000 m über NN

Gehäuse

Bauart	Metallstele mit rückseitiger Gehäustür
Befestigungsart	Verschraubung in optionalem Fertigfundament EMH9999
Material Stele	Elektrolytisch verzinktes Feinblech (DC01+ZE25/25-03)
Material Grundplatte	Grobblech (DD11)
Gehäusefarbe	RAL 7016 Grobstruktur, seidenglänzend
Verriegelung	Drehriegelverschluss Doppelbart 3 mm Dorn
Abmessungen Produkt (H x B x T)	1.647 x 285 x 180 mm
Abmessungen Verpackung (H x B x T)	1.670 x 325 x 230 mm
Gewicht	ca. 25 kg

Optionales Zubehör

Fundament	EMH9999
-----------	---------

Maßzeichnung

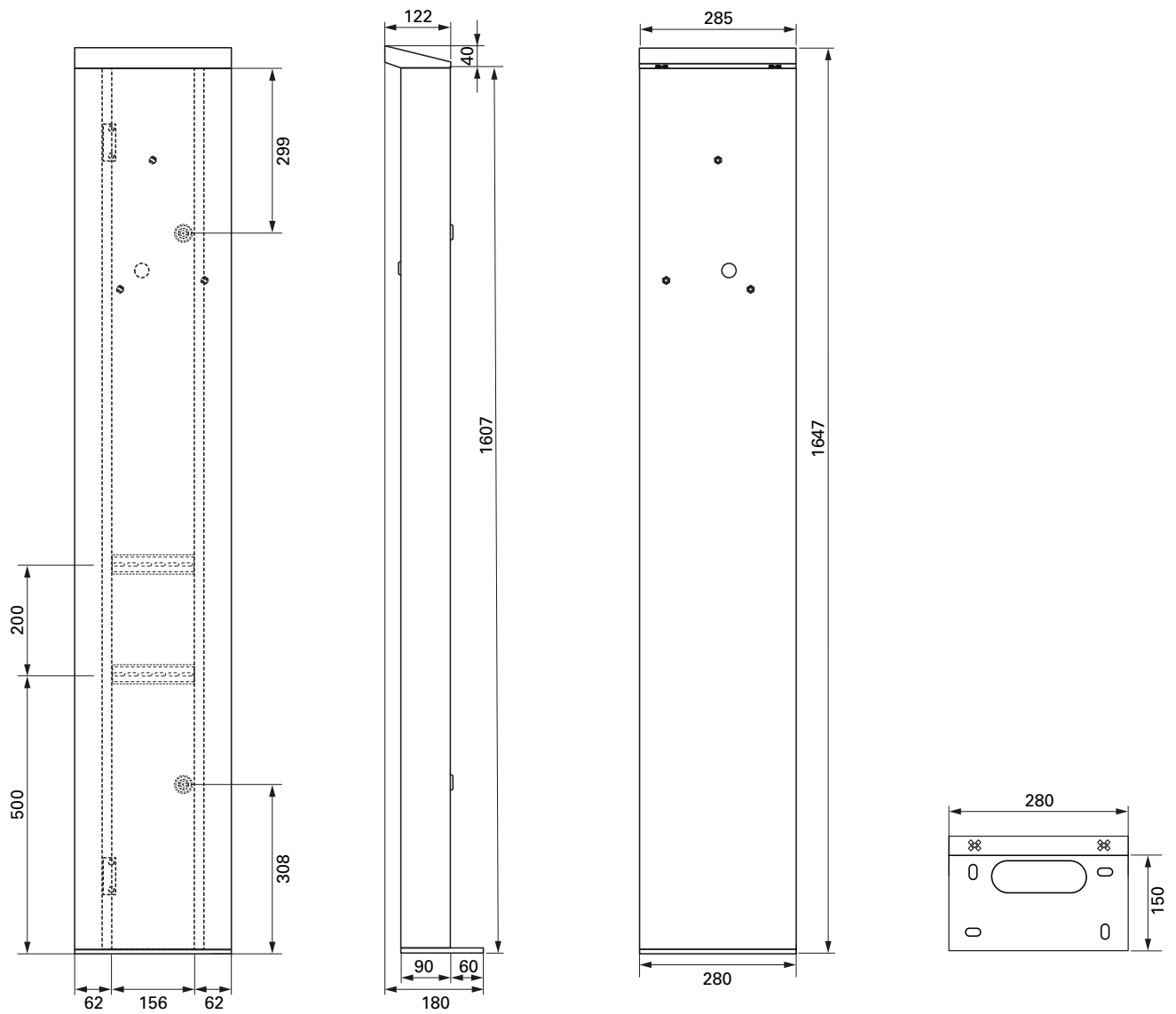

Änderungen vorbehalten: Alle Leistungsmerkmale, Spezifikationen und weitere Angaben können jederzeit ohne Ankündigung geändert werden.